



Siesta

exclusive

www.siestagokturk.com

Döküm Soba ve Şömine Aksesuarları





Plazma Şömine Takımı



Plazma Küçük Şömine











Mangal - Orta





Küçük Dik Şömine Takımı



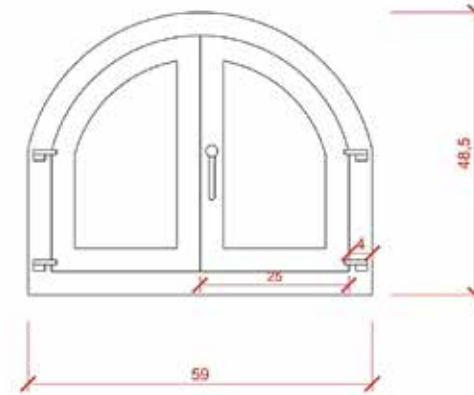
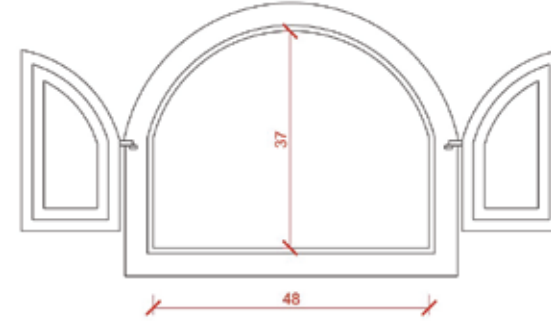

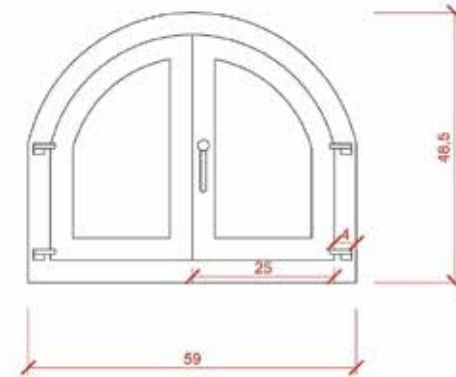
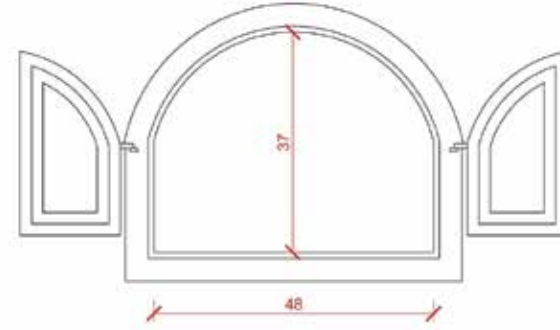





VİZYON

Temeli insana ve doğaya saygı olan, bireyin doğallığıyla bağıni koparmadan modernlik, mimari ve teknolojiyen üst düzeyde faydalanmasını sağlamak ve bu sayede Mimarlık felsefemizi, tüm dünyaya örnek oluşturacağımızı gözden kaçırmadan yaşam pratiğine aktarmak.

MİSYON

İnsanın ilk çağlardan beri süregelen yuva ihtiyacını, ona doğal ve modern olanaklarla çevrelenmiş olarak sunmak. Öncelikle sosyal, sportif ve kültürel aktivitelerle bağıni eksiksiz kurarak, doğal yuva ihtiyacını sağlam bir zemine oturtmak. Sonra modernlik, mimari mükemmellik ve teknolojinin akıllı kullanımıyla insanı geleceğe taşımak ve böylelikle yüceltmek. Gelecek kuşakların doğayı korumayı öğrenecek ve öğretecek bireyler olarak yetişmesini sağlamak.

MODERN KEMER MARKA DEĞERLERİ

Modern kemer değerleri, faaliyet gösterdiğimiz sektörlerde, birlikte çalıştığımız müşterilerimize ve iş ortaklarımıza kattıklarımızla birlikte; koruduklarımız, geliştirdiklerimiz ve yeniden yarattıklarımız aracılığıyla toplumumuza kattığımız değerlerin bütünüdür. Sahip olduğumuz tüm kaynakları müşterilerimizin ihtiyaçları, beklentileri ve memnuniyetleri doğrultusunda kullanmak. Projelerimizle şehrin çevresel, tarihsel ve kültürel dokusuna uyum sağlamak. Yönetici kadromuz, teknik ve idari personelimiz ile çağın mimari gereklerini yerine getirerek, hitap edilen toplum değerlerine uygun yaşam alanları üretmek. Toplumsal yaşam standartlarının iyileştirilmesine ve geliştirilmesine hizmet etmek. İleri teknolojiyi, doğru çözüm ortaklarını, kaliteli malzeme kullanımını, titiz mimarlık ve mühendislik hizmetlerini aynı potada eriterek, tüm projelerimize uygulamak. Sürekli üretkenlik politikamızla yeni istihdam alanları yaratarak, ekonomiye katkıda bulunmak. Gerek doğal afetler gerek asayiş açısından güvenli yaşam alanları inşa etmek.

MODERN KEMER İLKELERİ

Hızlı ve kaliteli üret, yaşama değer kat.
Doğal dokuyu koru, yaşama saygı göster.
Hizmet sürekliliğini sağla, yaşama destek ol.
Bina mimarı değil, yaşam mimarı ol.
Ülke ekonomisine katkıda bulunan, toplumsal sorumlulukların bilincinde ve yaşam alanları inşa ederken çevreye duyarlı bir şirket olarak;

KALİTE POLİTİKAMIZ

Mimariye, ilgili standartlara, teknik şartnamelere, idari ve mevzuat şartlarına, inşa tekniklerine ve sanatına, deprem yönetmeliğine uymak.
Teknolojiyi yakından takip ederek ürün ve üretimde kullanmak.
Müşteri memnuniyetini sürekli kılmak için müşterilerin ihtiyaç ve beklentilerini dikkate almak.
Ürün teslimini söz verilen sürede gerçekleştirmek.
En değerli iç kaynağı olan çalışanlarının iş güvenliğini sağlamak için yürürlükte olan kanun ve yönetmeliklere uymak.
Her seviyede eğitimli insan kalitesine verdiği önemle çalışanlarına gerekli eğitim programlarını hazırlamak ve uygulamak.

ÇEVRE POLİTİKAMIZ

Proje ve üretim konusunda uzman ekibi, çözüm ortakları ve taşeronları ile çevre değerlerinin korunmasında dünya standartlarını uygulamak.
Tüm uygulama faaliyetlerini, oluşabilecek çevre kirliliğini önleyecek şekilde planlamak ve bu yönde gerekli kaynakları kullanmak.
Gelecek kuşaklara doğal ve yaşanılabilir yaşam alanları oluşturmak için etkin bir şekilde çalışmak



ÇALIŞTIĞIMIZ MARKALAR

DAIKIN 1978 yılından beri distribütörler vasıtasıyla Türkiye’de faaliyetini sürdüren Daikin, Temmuz 2011’de Türkiye iklimlendirme sektörünün en önemli oyuncularından Airfel’in %100 hissesini satın alarak Türkiye iklimlendirme sektörünün iddialı bir oyuncusu olmuştur. Daikin Türkiye bugün ısıtma, soğutma ve havalandırma alanında Türkiye’nin en geniş ürün gamına sahip şirkettir.

AİRFEL Isıtma, soğutma ve havalandırma sektörünün öncü firmalarından AIRFEL, 1999’da kuruldu. Kurulduğu günden bu yana, yaptığı cesur atılımlar ile yükseliş grafiğini ve cirosunu her yıl daha da artırıyor. 10 yılda sektörün öncüleri arasına girmeyi başaran AIRFEL, 2009’da %15 lik pazar payına ulaşarak istikrarlı büyümesine devam ediyor.

SIESTA Türkiye’nin ilk plastik bahçe mobilyaları üretimi ile sektörün lideri Siesta, 1978 yılında Işılplast Plastik Sanayi ve Ticaret A.Ş. adı altında kurularak, 1987 yılında plastik mobilya üretimine başladı. Global bir marka olma hedefiyle yola çıkan Siesta, ‘kaliteli ürün üretme’ misyonunu, estetik ve tasarım ile buluşturarak iç ve dış mekanlar için ürünler tasarlamaktadır.

TILIA 1963 yılından beri farklı ihtiyaçlar için mobilya üreten firmamız tıpkı ıhlamur ağacı gibi güçlü ve köklü. Hedefimiz, yaşadığımız her mekanda sizlerle mutluluğumuzu paylaşmak Tilia 2003 senesinden bu yana İstanbul Beylikdüzündeki 15.000 metrekare lik yeni fabrikasında faaliyetlerini sürdürmektedir.





Siesta
exclusive

www.siestagokturk.com

